

La IA está en todas partes

Pero, ¿cómo puedes aprovecharlo para tu negocio?

Jaime Estrada, Director Sr. MFG Latam



Agenda

- ❖ ¿Qué tan grande es el revuelo por la IA actualmente?
- ❖ ¿Cuánto impulsará la IA las inversiones?
- ❖ ¿Qué tipo de IA vamos a utilizar?
- ❖ Microsoft, Blue Yonder y la IA
- ❖ Desafíos en la adopción de la IA



● AI
Search term

¿Cuándo empezó todo esto?

Worldwide ▼

2004 - present ▼

All categories ▼

Web Search ▼

Interest over time ⓘ

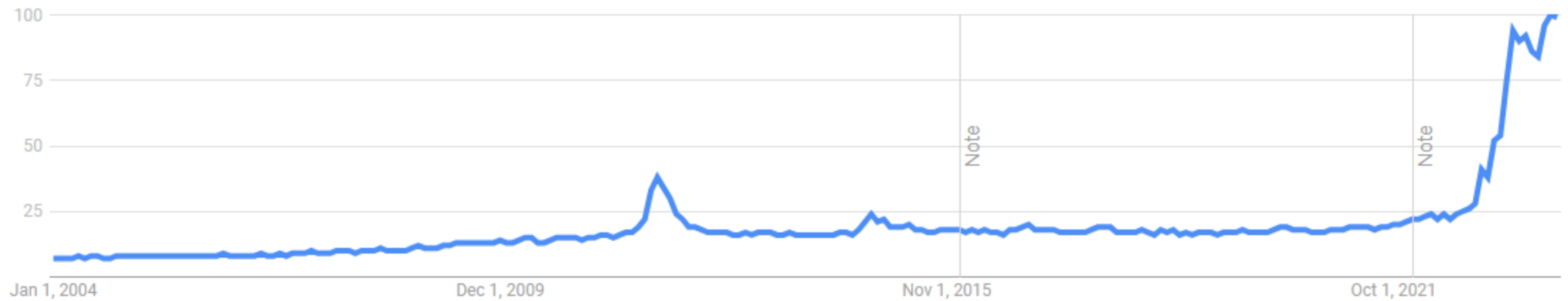

Fuente: trends.google.com

● AI
Search term

● Blockchain
Search term

+ Add compariso

¿Es la IA sólo
última palab
moda ?

Worldwide ▼

2004 - present ▼

All categories ▼

Web Search ▼

Interest over time ⓘ



Fuente: tendencias.google.com

● AI
Search term

● Chat GPT
Search term

¿Por qué todo este interés ?

Worldwide ▼

2004 - present ▼

All categories ▼

Web Search ▼

Interest over time ⓘ



Fuente: tendencias.google.com

● chat gpt
Search term

● taylor swift
Search term

● Barbie
Film

● weather tomorrow
Search term

ChatGPT frente a tendencias comunes

Worldwide ▼

Past 12 months ▼

All categories ▼

Web Search ▼

Interest over time ?

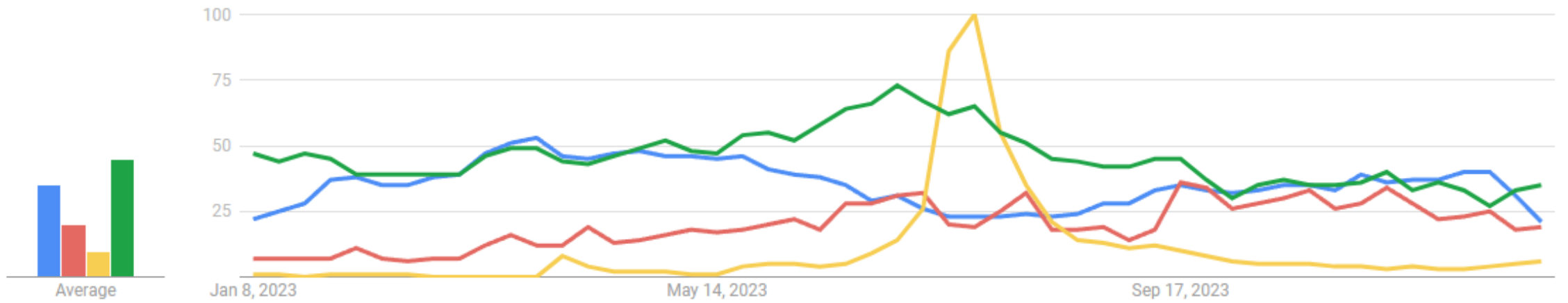

Fuente: tendencias.google.com

¿La IA impulsará las inversiones?

● AI
Search term

● Blockchain
Search term

● Cripto currency
Search term

Worldwide ▼

2004 - present ▼

All categories ▼

Web Search ▼

Interest over time ?



Fuente: tendencias.google.com

Se prevé que la inversión en IA se acerque a los 200,000 millones de dólares en 2025

Es probable que la inversión en IA crezca en los próximos tres años

Inversión privada en IA (las líneas punteadas muestran las proyecciones de ingresos de GS*)

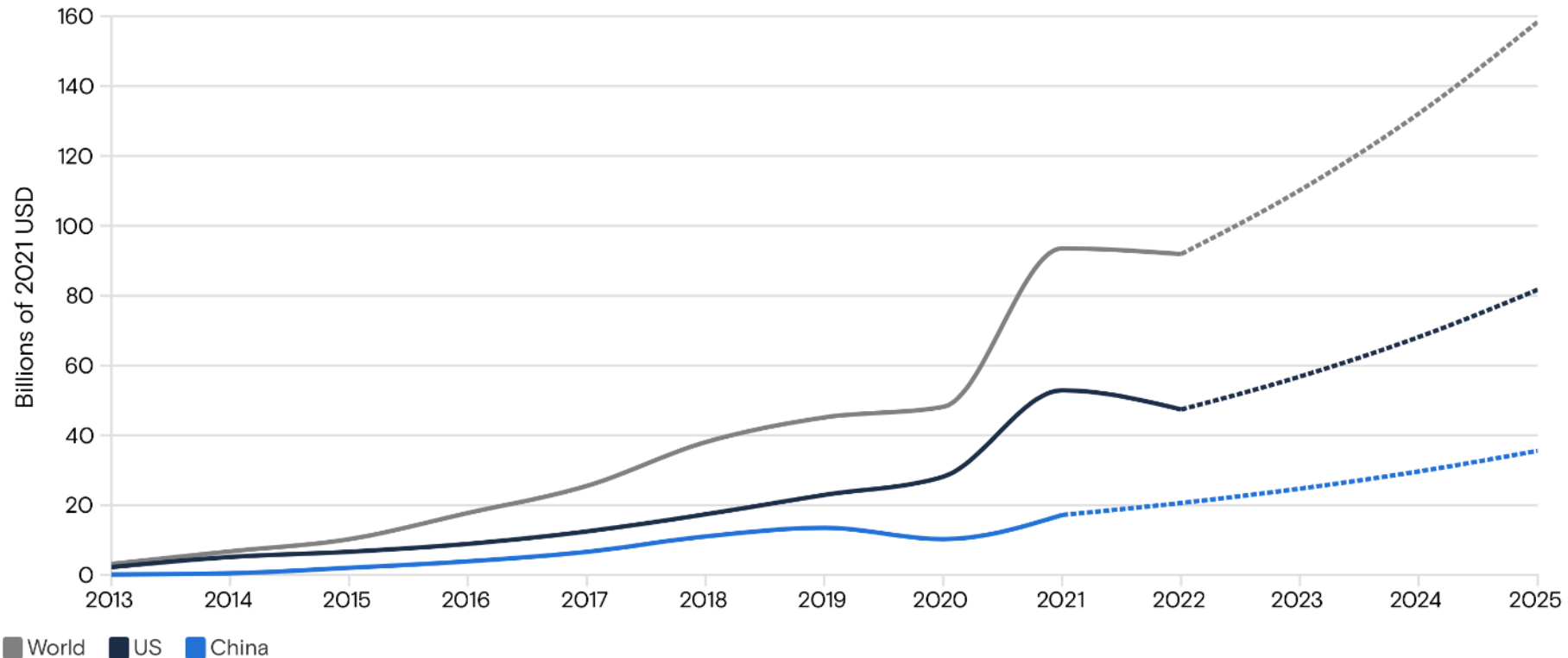

Source: Stanford Institute for Human-Centered Artificial Intelligence, Goldman Sachs Research • *Average of GS Research 2022-2030 revenue growth estimates for Microsoft Azure, NVIDIA, Google Cloud, and Amazon Web Services (when available)



La IA ya forma parte de la agenda de las empresas más exitosas

El interés del mercado en la IA ha aumentado drásticamente

Proporción de empresas que mencionan la IA en las convocatorias de resultados del Russell 3000*

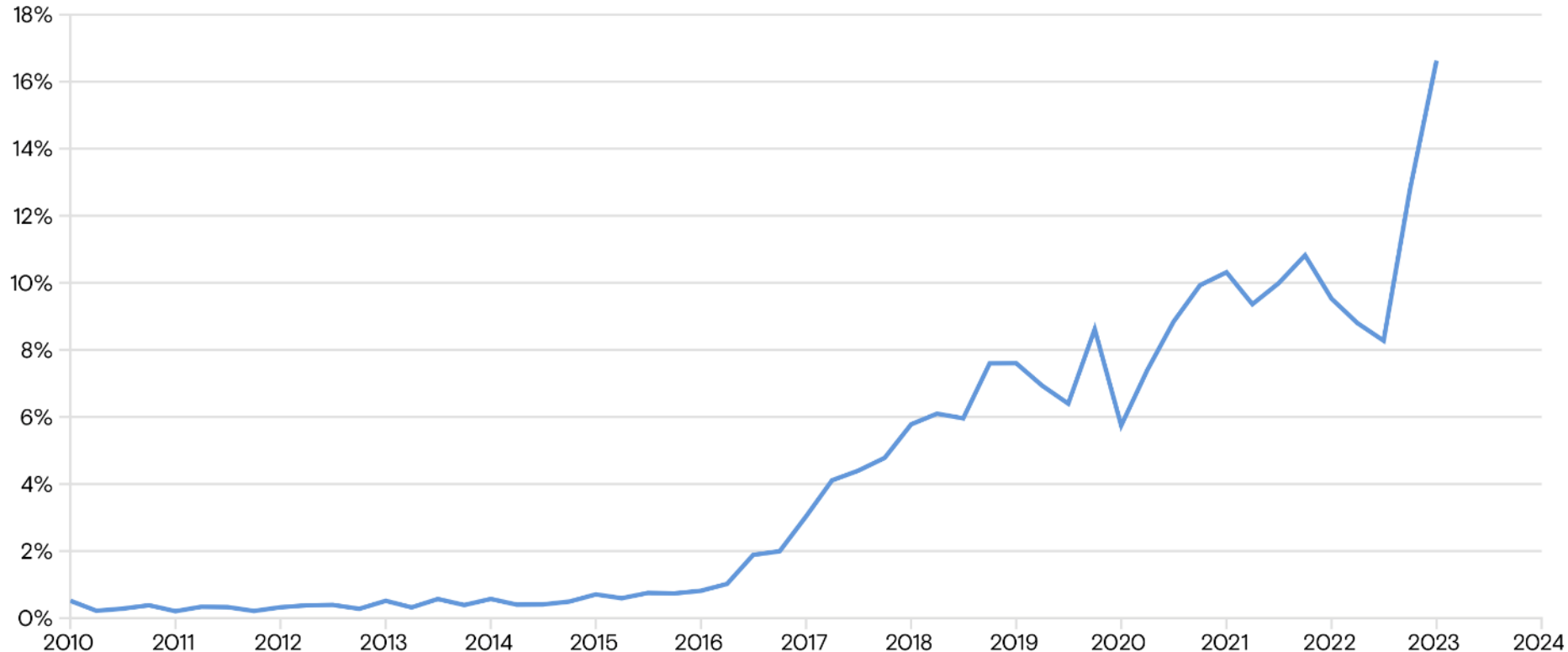

Source: GS Data Works, FactSet, Goldman Sachs Research

*Es un índice bursátil ponderado por capitalización que es punto de referencia del mercado bursátil estadounidense.

**Goldman
Sachs**



Copyright © 2024 Blue Yonder Group, Inc. Confidential

Copyright © 2020 Blue Yonder Group, Inc.

Fuente: <https://www.goldmansachs.com/intelligence/pages/ai-investment-forecast-to-approach-200-billion-globally-by-2025.html>

La IA generativa requerirá más inversiones en SW y HW

La inversión relacionada con la IA podría alcanzar un máximo de más del 2% del PIB, mientras que la inversión en software persiste

Ciclo de inversión estilizado en IA de EE. UU., porcentaje del PIB

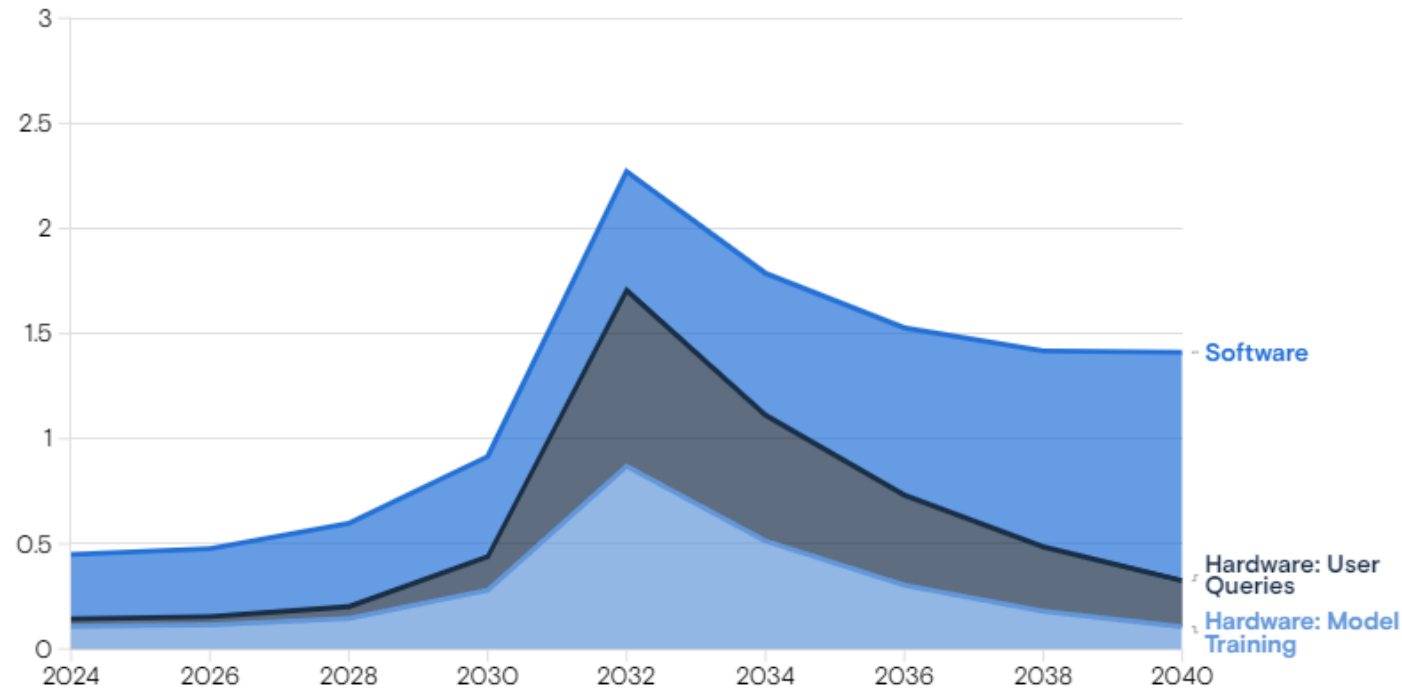

Source: Goldman Sachs Research

**Goldman
Sachs**

"Si bien hasta ahora la inversión en IA se ha centrado en el desarrollo de modelos, es probable que se requiera un impulso sustancialmente mayor en hardware y software para que la IA generativa pueda escalar". Briggs y Kodnani escriben.



Copyright

Fuente: <https://www.goldmansachs.com/intelligence/pages/ai-investment-forecast-to-approach-200-billion-globally-by-2025.html>

¿Qué es la IA?

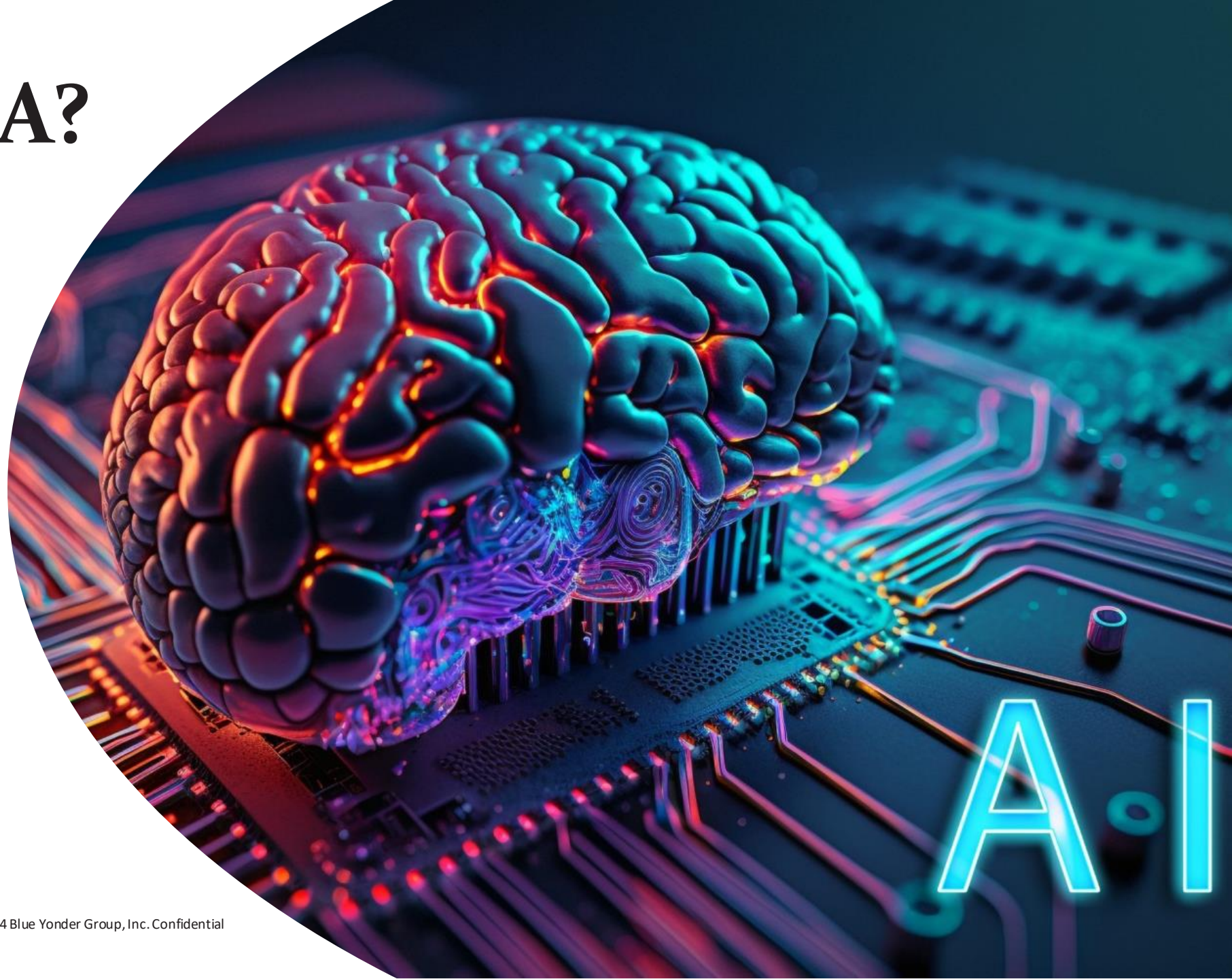

Copyright © 2024 Blue Yonder Group, Inc. Confidential

Copyright © 2020 Blue Yonder Group, Inc.

IA en Blue Yonder

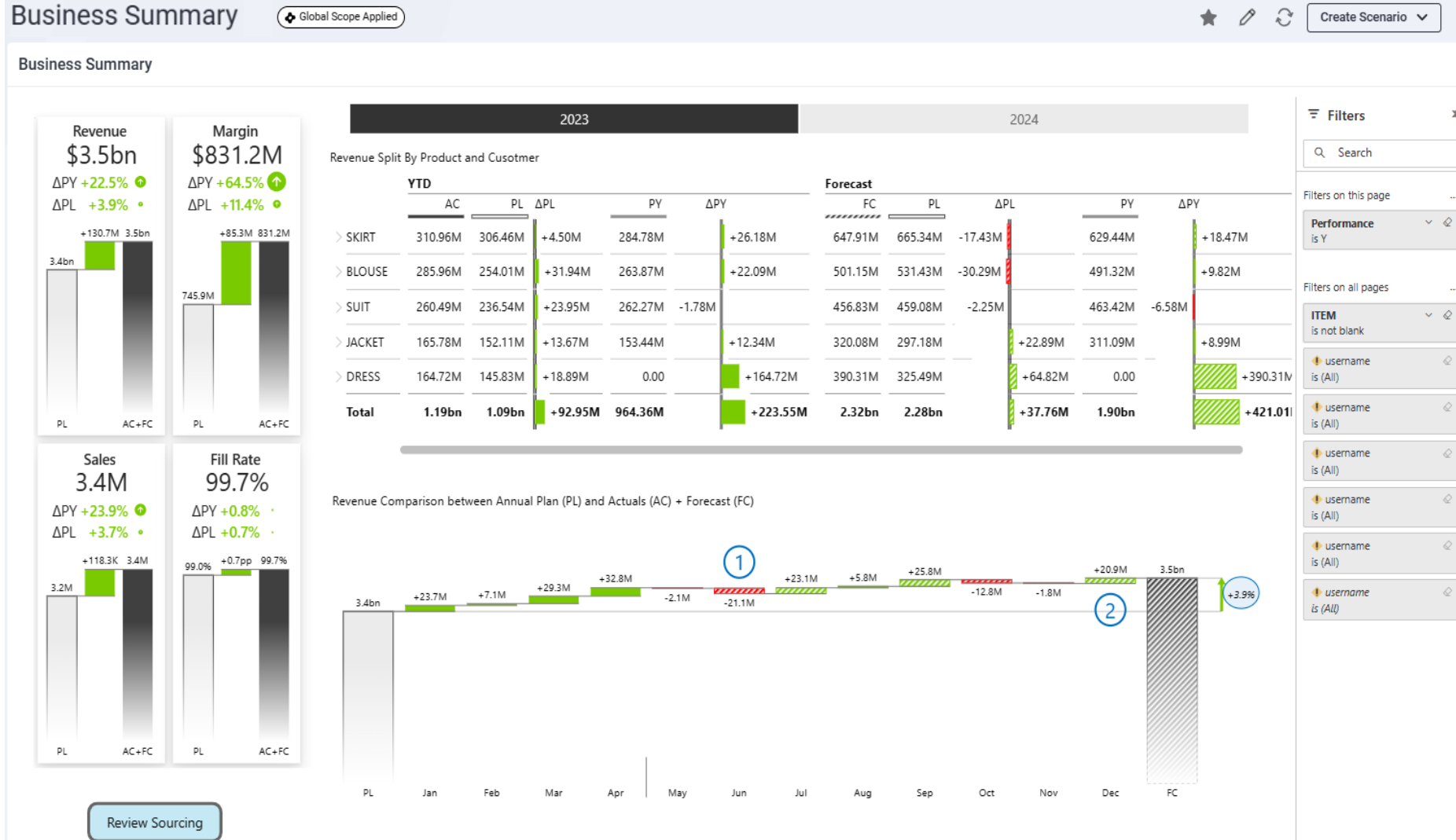

IA PREDICTIVA

- Pronóstico
- Agrupación
- Optimización de precios
- Optimización del cumplimiento
- ...



IA GENERATIVA

- Perspectivas de planificación
- Escenarios de planificación
- Optimización holística
- ...

¿La GenAI como ChatGPT lo cambia todo en IA?



Copyright © 2024 Blue Yonder Group, Inc. Confidential

Copyright © 2020 Blue Yonder Group, Inc.

VaMoR

Versuchsfahrzeug für autonome Mobilität und Rechnersehen
 (Vehículo de pruebas para movilidad autónoma y visión por ordenador)

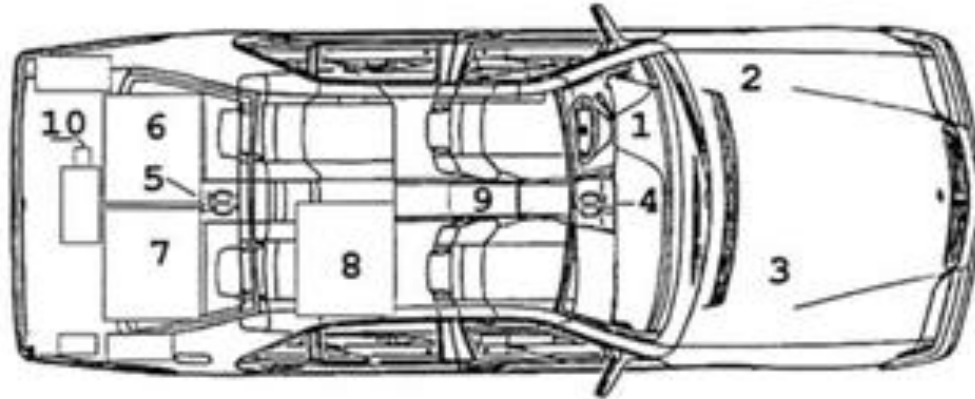

- | | |
|---|---|
| <ul style="list-style-type: none"> 1 electrical steering motor 2 electrical brake control 3 electronic throttle 4 front pointing platform for CCD-cameras 5 rear pointing platform | <ul style="list-style-type: none"> 6 Transputer Image Processing system 7 platform and vehicle controllers 8 electronics rack, human interface 9 accelerometers (3orthogonal) 10 inertial rate sensors |
|---|---|

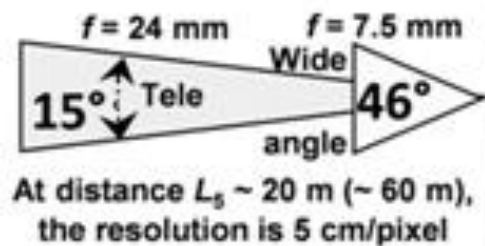

Incertidumbre

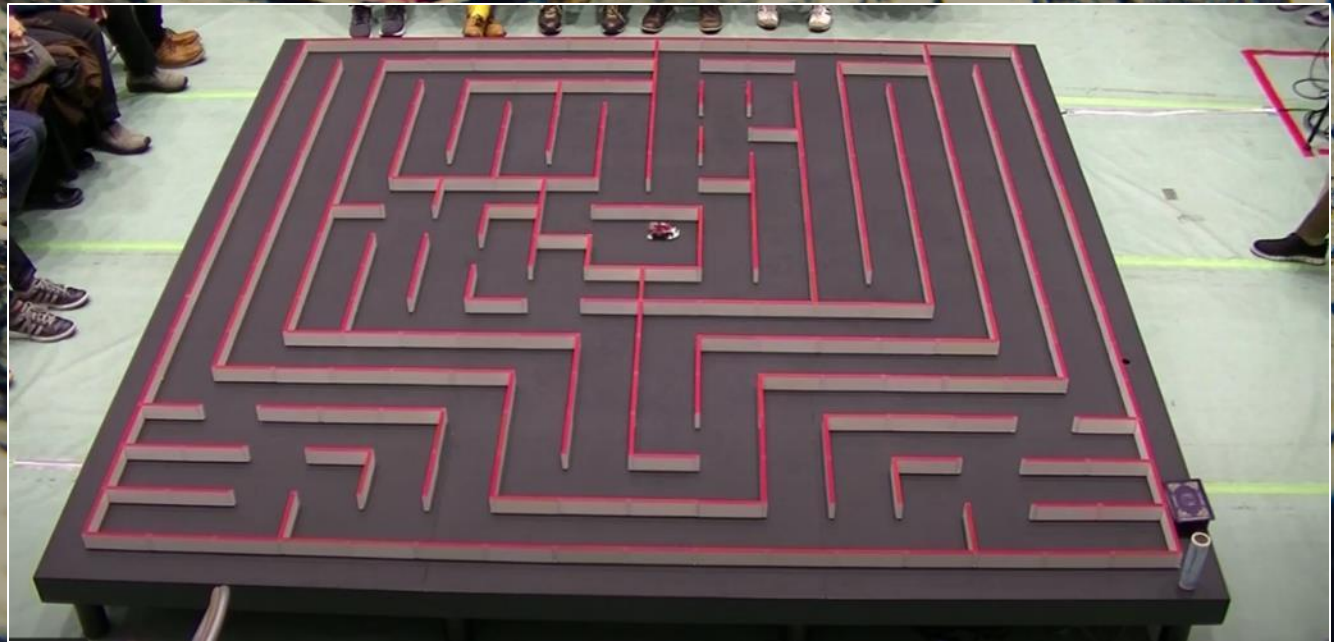

Riesgo



Exactitud



 BUSINESS PC



HP ZBook 17 G2 Mobile Workstation

★★★★★ [Read all 1 reviews](#)

Was £2,378.30
£1.58
VAT incl.

SAVE
£2,376.72

HP 5 year Next Business Day Onsite Hardware S...

1  **ADD TO BASKET**

 Delivered in 5-10 Working days



Casos de uso de IA

Marco de evaluación

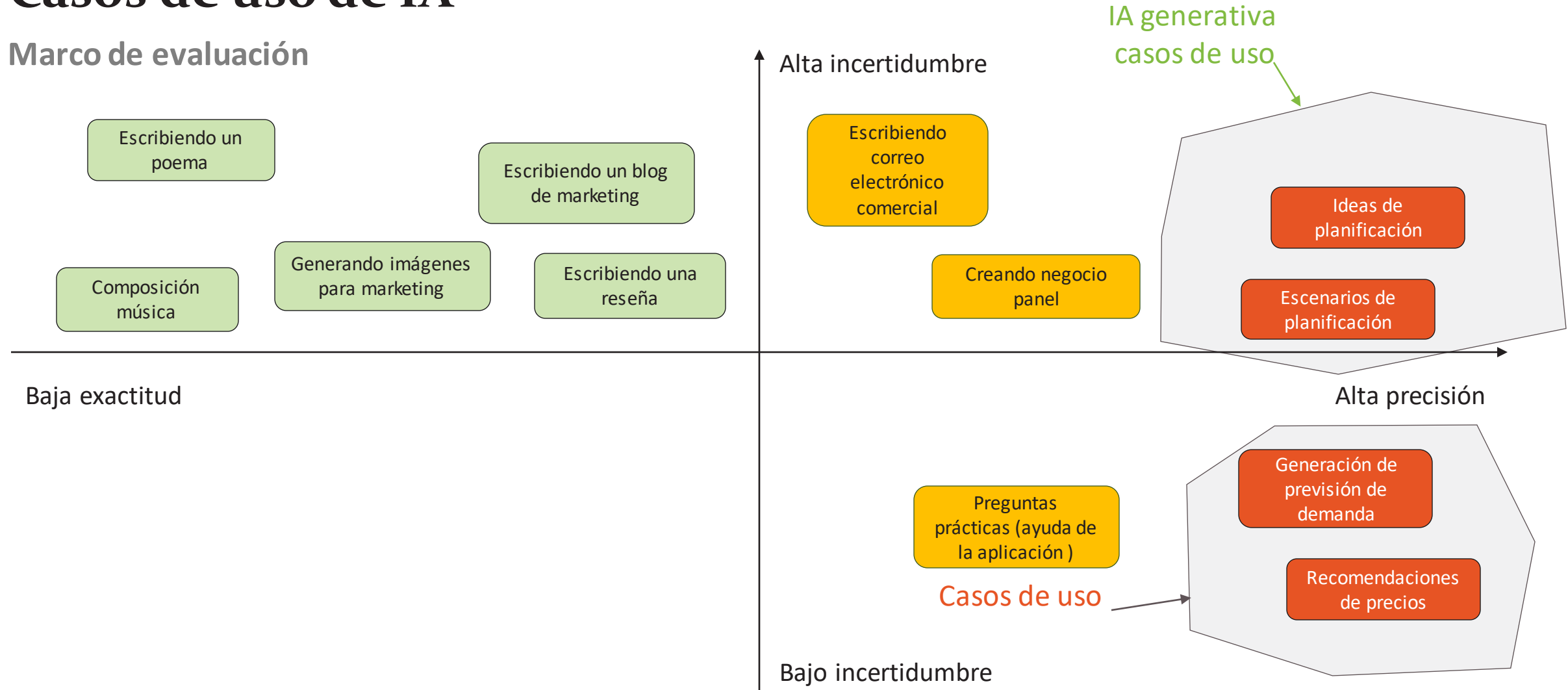

Barak Turovsky

Chief Product Officer (Ex Google, Microsoft, PayPal) | AI Expert | Investor & Advisor



Servicio Azure OpenAI

Grandes modelos básicos de IA previamente entrenados y personalizables con sus parámetros y datos

GPT-3.5

GPT-4 (vista previa)

ChatGPT (preview)

Código

DALL·E 2 (preview)

Modelos de Texto Generativo, con diferentes capacidades y usos

Modelo de Codificación Generativa Especializada

Modelo de Imagen Generativa



Blue Yonder está aprovechando las capacidades OpenAI a través de MS Azure

Horizon GPT (uso interno de Blue Yonder)

Generación y
Revisión de Código

Generación de
Documentación

Soporte Interactivo
de Lluvia de Ideas

Generación de
Contenido
Interactivo

Formación y
Aprendizaje



Blue Yonder – By the Numbers

\$1.28B+

Ventas Anuales 2023

17% YoY

Crecimiento Ventas SaaS

Satisfacción de Clientes

167

Nuevos Clientes
x año (2023)

105.6%

Retención
Ingresos Netos
(2023)

3,000+

Clientes
Globales

\$1B

Inversión en
Innovación de
Productos en los
próximos 3 años

Workforce

6,300

Asociados

34,500

Años de Experiencia en
General

Asociados U.S.

40%

Población
subrepresentada

Patentes

~425

Concedidas y
Pendientes

Gartner®

3/3

Líder en tres
Magic Quadrant™
de Gartner®

18

Clientes en the Gartner® Supply Chain Top
25 del 2023



Our Journey

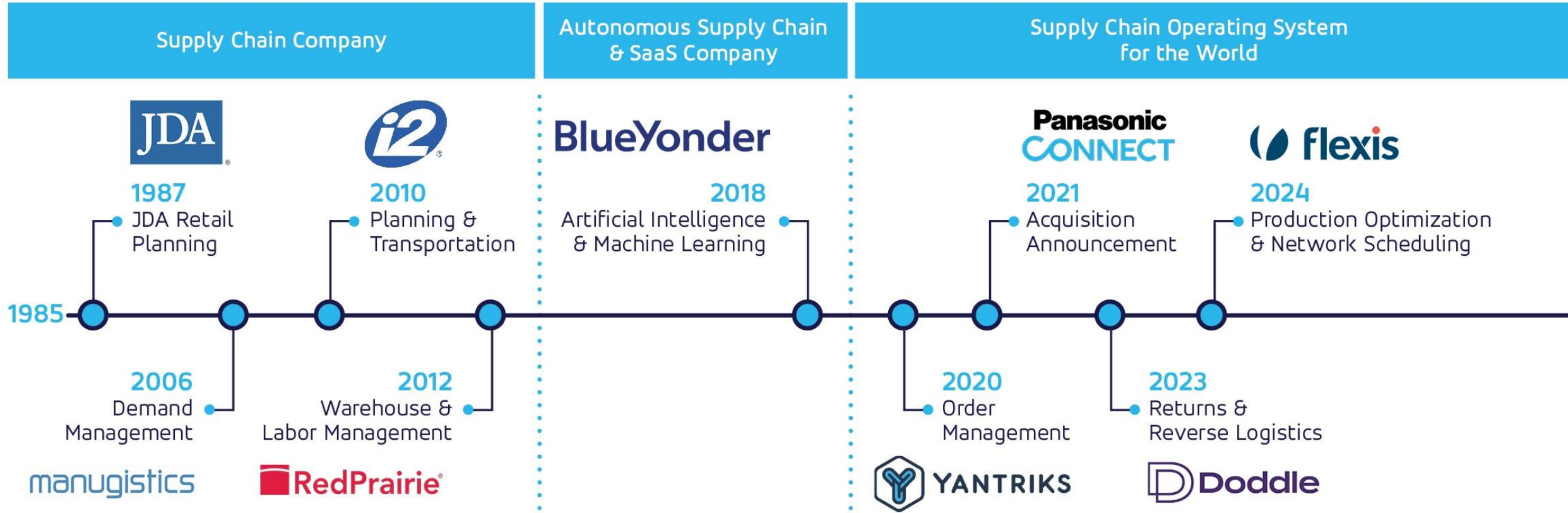

La evolución de la IA de Blue Yonder

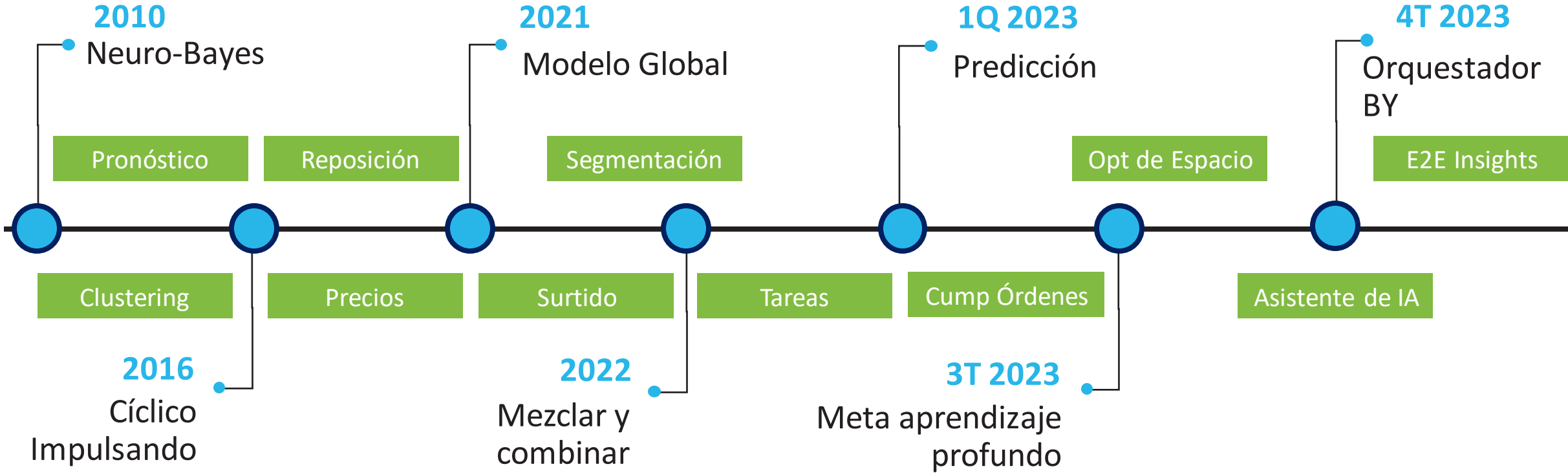

Presentamos: Blue Yonder Orchestrator

Estamos aprovechando el poder del procesamiento del lenguaje natural (NLP), la IA generativa y los grandes modelos de lenguaje para ofrecer inteligencia y orquestación de decisiones dinámicas

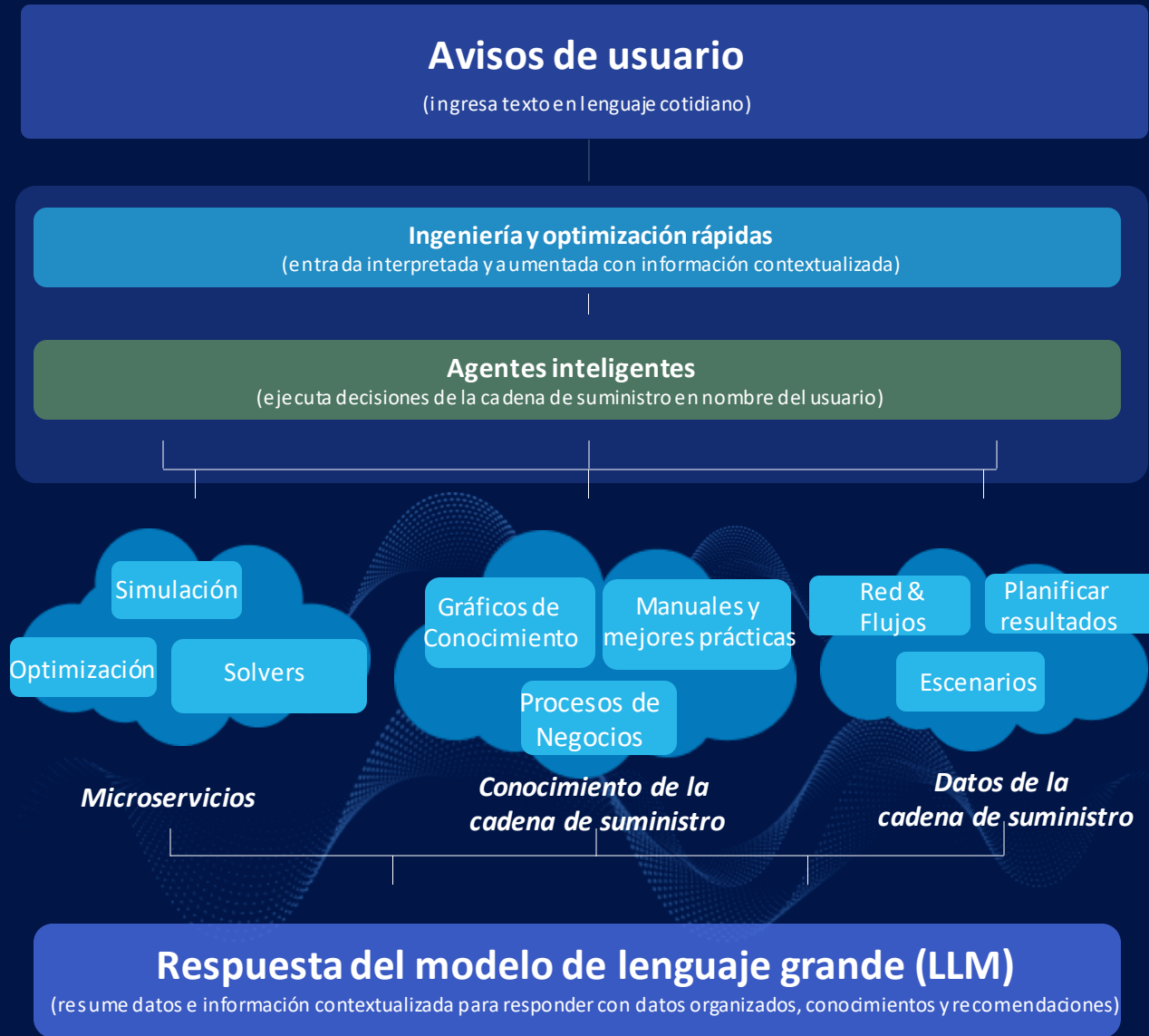

Establecer banderillas

Tener en cuenta los datos relevantes, los roles y permisos de los usuarios y el contexto dentro de la aplicación de la cadena de suministro para optimizar las indicaciones del usuario.

Aseguramiento de calidad

Redactar, preparar, refinar y probar indicaciones dentro de una conversación para garantizar una alta relevancia y precisión.

Nube de datos unificada

Centralizar todos los datos de la cadena de suministro, eliminando las barreras tradicionales de las integraciones.

Aprovechar los LLM

Combinar plantillas específicas de dominio con el amplio conocimiento de los LLM para brindar una respuesta contextualizada.



Blue Yonder ofrece una plataforma de cadena de suministro de extremo a extremo

Cloud



Capacidades



Un dato | Una experiencia | Un ecosistema

Plataforma

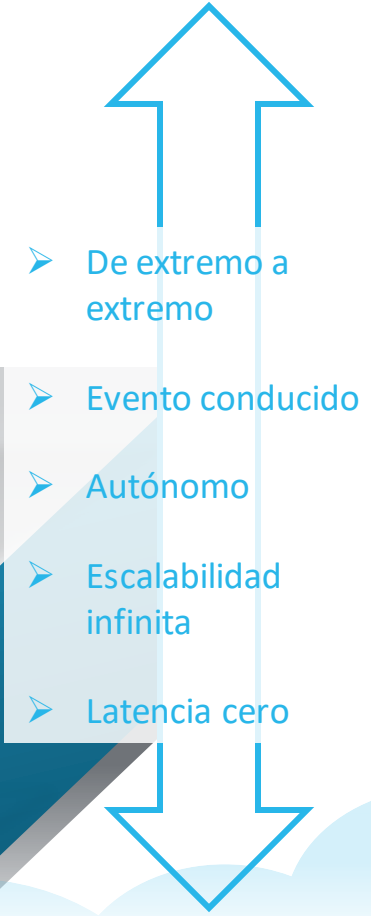

Copyright © 2024 Blue Yonder Group, Inc. Confidential



Copyright © 2020 Blue Yonder Group, Inc.

**La IA no sustituirá a los
planificadores de la cadena de
suministro,**

**pero los planificadores de la cadena
de suministro que utilizan IA
reemplazarán a aquellos
planificadores que no lo hagan**



